

*Полировка пластмасс
быстро и просто*

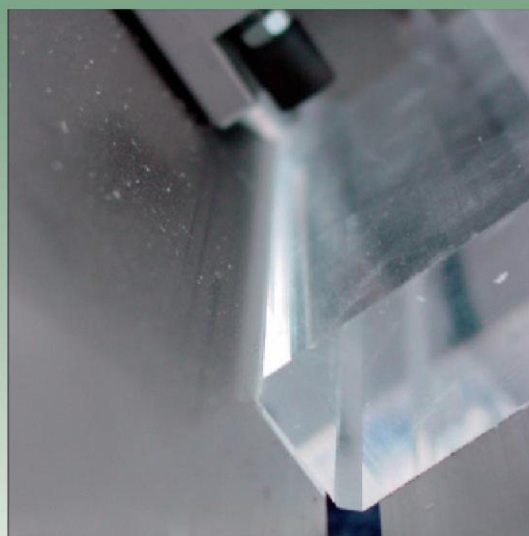

EBM



Полирующие станки ЕВМ

Станок ЕВМ это компактный и производительный станок для алмазной полировки кромок заготовок из полимерных листовых материалов. Главным образом станок используется для качественной обработки сувенирной продукции, дисплеев, подставок используемых в рекламной индустрии и т.д. За один проход станок обеспечивает формирование на торце листа фаски с заданным углом, обладающей высокой оптической прозрачностью. Станок может с легкостью обрабатывать полимерные листы толщиной до 100 мм. Станок может быть оснащен системой подачи заготовок с регулируемой скоростью подачи, поддерживаемой для всех заготовок для получения одинаковых фасок, и обеспечением давления по всей длине при проходе через алмазный полирующий инструмент с 2, 3 или 4 резаками. Скорость вращения алмазного инструмента также регулируется с 0 до 12 000 об/мин.

Размер полируемой фаски может легко меняться при помощи поворотной ручки настройки от 0 до 10 мм.

Алмазный инструмент может быть заменен специальным в зависимости от требуемого результата полировки, например матовой поверхности. Мобильная подставка (дополнительное оборудование) помогает в идеальной организации рабочего места.

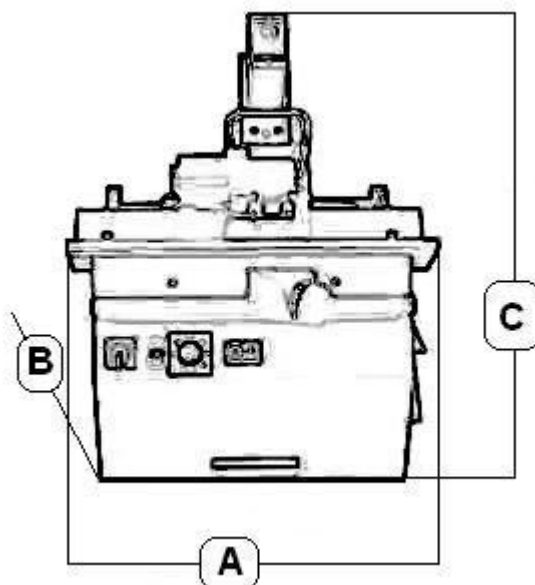

ТЕХНИЧЕСКИЕ ХАРАКТЕРИСТИКИ	ЕВМ
Толщина обрабатываемого материала, мм	2 - 100
Размер фаски, мм	0 - 10
Скорость перемещения заготовки м/мин	0 - 3
Скорость вращения инструмента об/мин	0 – 12 000
Ширина, А мм	640
Глубина, В мм	500
Высота, С мм	600
Вес, кг	70
Частота питания, Гц	50
Напряжение питания, В	230

По всем вопросам гибки и полировки пластмасс вы всегда можете связаться с нами для профессиональной консультации или посетить наш офис, чтобы увидеть работу станков.